



# **Sicurezza & Protezione**

## **Catalogo prodotti**

## La nostra azienda

Dal 1975 siamo leader nel mercato europeo dei sistemi di marcatura. Una tecnologia aerosol innovativa, un know-how concentrato e una logistica orientata al cliente sono alla base del nostro successo. Per la vostra sicurezza operativa, vi offriamo una gamma completa di prodotti nell'ambito della segnalazione, sicurezza e marcatura. In qualità di azienda europea con sede a Parigi, abbiamo costantemente ampliato la nostra rete di vendita attraverso le filiali, per garantire la vicinanza al cliente. La crescente clientela italiana, è servita dalla nostra filiale di Settimo Torinese, alle porte di Torino.



## Indice

<b>PROTEGGI SCAFFALATURE</b>	
Eco Rack®	4
Rack-Mammut®	5
<b>BARRIERE DI PROTEZIONE</b>	
Rack End Mono/Double	6
Rack Guard Rail Mono/Double	7
Rack Pedestrian Barrier	8
Rack Pedestrian Extra Mono/Double/Swing Gate	9
Rack Bollard Strong/Rack Bollard	10
Piastra di scorrimento	11
Floor Rail Strong/Floor Rail Flex	12
Height Limiter/Proteggi Colonna Strong	13
Proteggi Colonna Flex/Plastic Cleaner	14
Metal Armour/Korner Protektor	15
Profili Flessibili	16-19
<b>GAMMA TRAFFIC</b>	
New Perfect Striper®	20
Traffic Paint®	21
Traffic extra Paint®	22
Traffic Protektor®	23
Smart Striper®	24
Traffic extra Paint® XL	25
Industry Floor Paint®/Solvent Floor Paint®	26
Industry Floor Paint® antislip/Industry Floor Cleaner Shampoo	27
Traffic Road Marking Paint/Solvent Road Marking Paint®	28
Kit Dime	29-30
Traffic Tape®/Tape Striper®	31-32
Traffic Extra Asphalt®	33
Black Parking/Crack Filler	34
Paint Remover	35

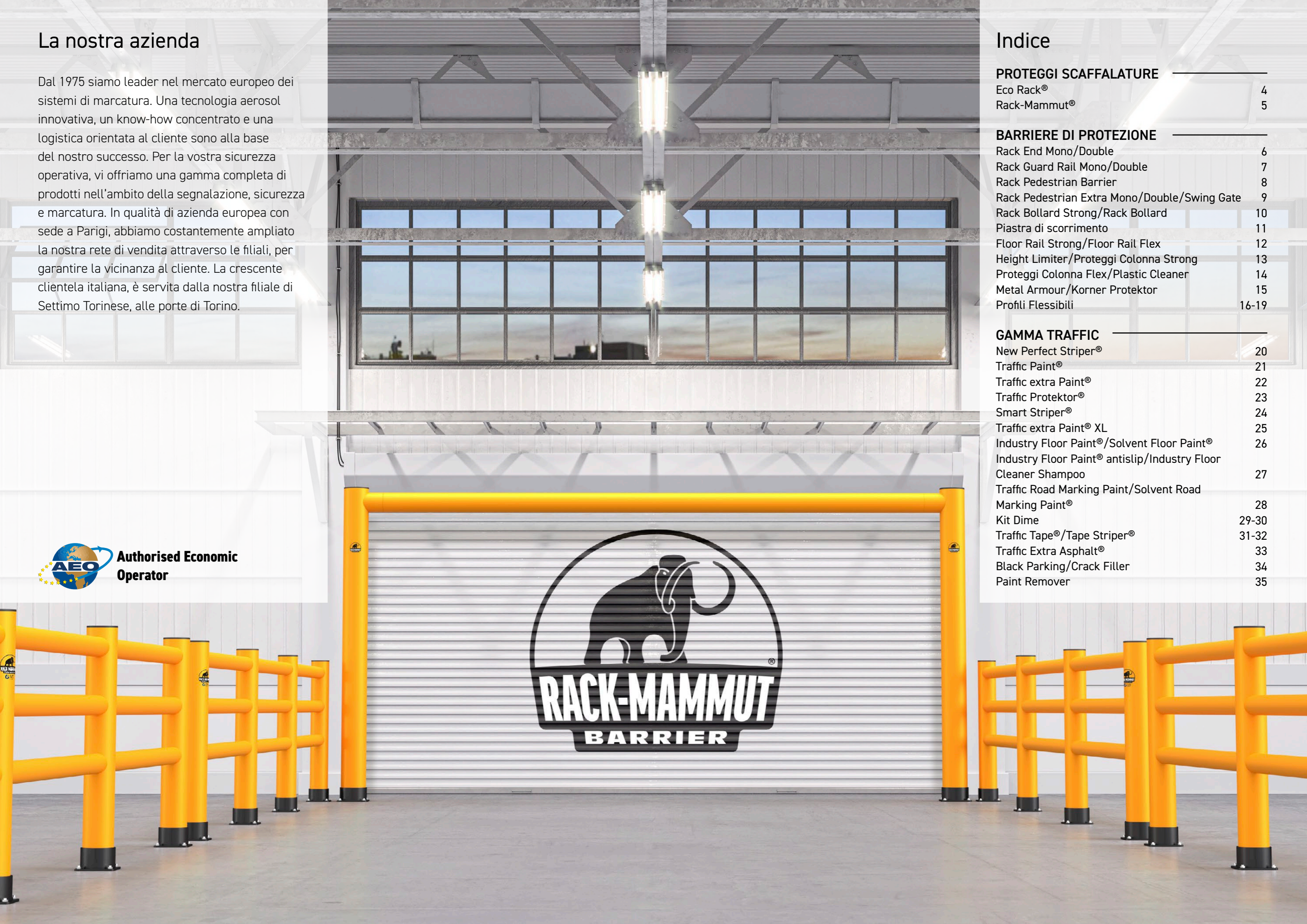

## ECO-RACK®

Paracolpi per scaffalature ad alta efficienza energetica.

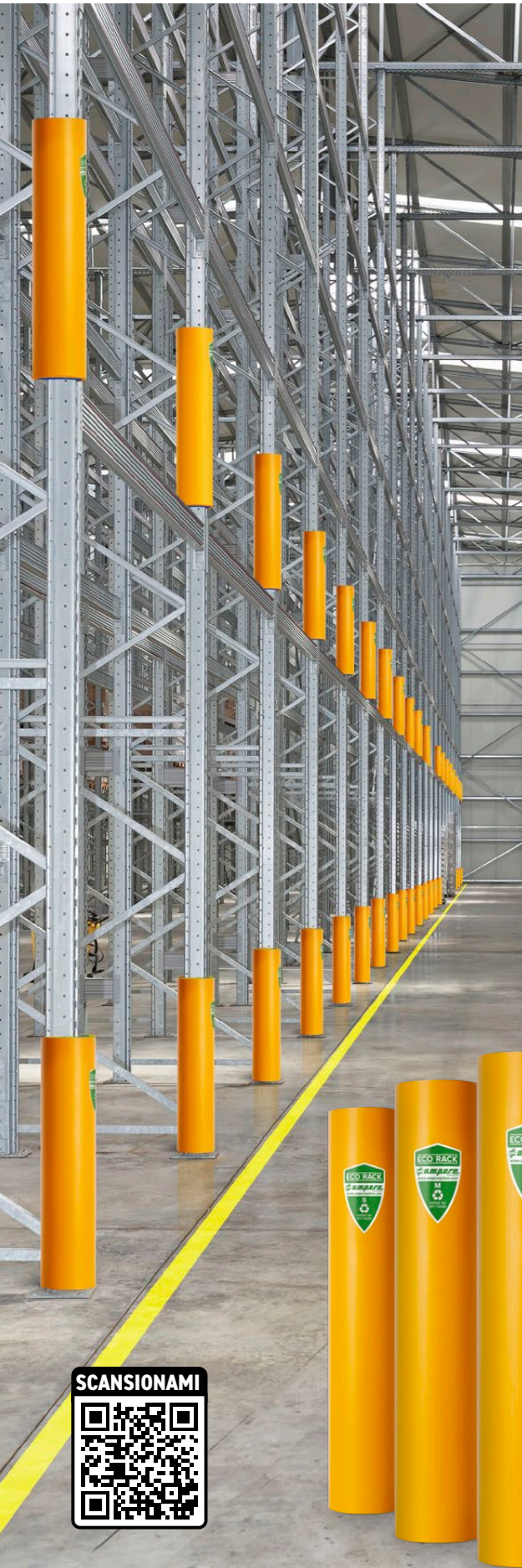

- ▶ Composto da uno strato esterno di plastica antiurto (HDPE-Polietilene) quasi indistruttibile
- ▶ Spessore delle pareti di circa 7 mm
- ▶ Schiuma interna flessibile per una distribuzione ottimale dell'impatto
- ▶ Assorbimento degli impatti molto elevato con una forza d'urto frontale fino a 2,4 tonnellate
- ▶ Adattamento ottimale, non può essere sfilato durante lo spostamento di pallet
- ▶ Previene gli incidenti, riduce al minimo gli sforzi e i costi di riparazione
- ▶ Elastico, resiliente, dimensionalmente stabile - torna alla forma originale
- ▶ Installazione facile e veloce, non è necessario il fissaggio al pavimento
- ▶ Ottima visibilità grazie al colore utilizzato
- ▶ Adatto per lo stoccaggio a temperature estreme fino a -40°C
- ▶ Di lunga durata, non tossico e completamente riciclabile
- ▶ Testato secondo gli standard europei e internazionali FEM 10.2.02, AS4084

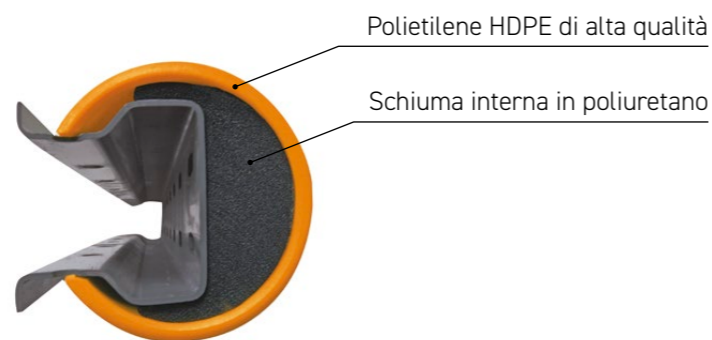

Strumento di montaggio

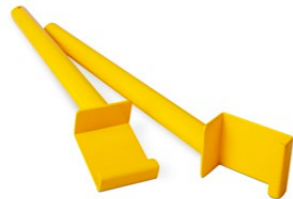

Made From Recycled Plastic

### Dimensioni Eco Rack®

Disponibile in 4 dimensioni e 2 altezze - adatto per le lunghezze di quasi tutte le tipologie di scaffalature:

Altezza: 400 mm / 600 mm

S (70-87 mm)

L (101-110 mm)

M (88-100 mm)

XXL (111-120 mm)

Per l'installazione delle taglie L e XXL è necessario lo strumento di montaggio.



## RACK-MAMMUT®

L'alternativa conveniente ed efficace per proteggere i sistemi di scaffalatura.

- ▶ Testato e certificato TÜV
- ▶ Costituito da polipropilene di alta qualità (PP-C)
- ▶ Le camere a nido d'ape all'interno assicurano una distribuzione uniforme della forza d'urto.
- ▶ Assorbimento degli impatti estremamente elevato con una forza d'urto frontale fino a 2,4 tonnellate
- ▶ Adatto per lo stoccaggio a temperature estreme, da -30°C fino a +90°C
- ▶ Elastico, resiliente e dimensionalmente stabile
- ▶ Risparmio di spazio grazie al minimo ingombro laterale
- ▶ Adatto per uso interno ed esterno
- ▶ Non tossico e completamente riciclabile
- ▶ Montaggio facile e veloce
- ▶ Durevole e conveniente

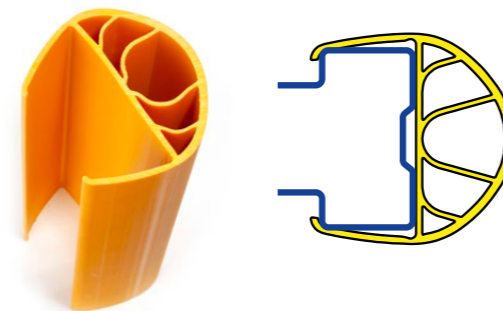

### TÜV Nord - Certificato

Per garantire la sicurezza e la durata del Rack-Mammut®, il prodotto viene testato e certificato annualmente da un istituto di prova indipendente, mediante test standard in conformità alle norme DIN-EN 155635 e DIN-EN 15512.

### Dimensioni Rack-Mammut®

Disponibile in 3 dimensioni e 2 altezze  
Altezza: 400 mm / 600 mm

S (70-89 mm)

L (110-125 mm)

M (90-109 mm)



# BARRIERE DI PROTEZIONE

Soluzioni per la sicurezza e la protezione sul posto di lavoro.

RACK END è il nome della linea di barriere di forme e dimensioni variabili in POLIETILENE rinforzato (HDPE), che assorbono l'energia dell'urto deformandosi temporaneamente e riprendendo la struttura originaria in modo immediato: questo sistema favorisce una riduzione dei costi di manutenzione e riparazione, offrendo una soluzione più pratica e allo stesso tempo resistente rispetto alle barriere in ferro.



Rack Mammut  
test di impatto TÜV



Rack Mammut  
general video



## Rack End Mono

Ideale per la protezione delle scaffalature in testata. Protegge da urti accidentali di muletti manuali e automatici. Gli impatti vengono assorbiti dal Rack End che ritorna alla sua forma originale.

- ▶ Altezza: 400 mm
- ▶ Dissuasore:  $\varnothing$  180 mm
- ▶ Tubo di collegamento:  $\varnothing$  140 mm
- ▶ Piastra alla base: 220 mm x 220 mm x 8 mm
- ▶ Lunghezza standard: 1,20 m e 2,50 m

Montaggio della piastra di base mediante ancoraggi a terra.  
Materiale di montaggio incluso nella fornitura.



## Rack End Double

Ideale per la protezione delle scaffalature terminali. Grazie ai due tubi di collegamento, protegge la struttura vulnerabile della scaffalatura dall'impatto di pesanti carrelli elevatori. Gli impatti vengono assorbiti dal Rack End che ritorna rapidamente alla sua forma originale.

- ▶ Altezza: 600 mm
- ▶ Dissuasore:  $\varnothing$  180 mm
- ▶ Tubo di collegamento:  $\varnothing$  140 mm
- ▶ Piastra alla base: 220 mm x 220 mm x 8 mm
- ▶ Lunghezza standard: 1,20 m e 2,50 m

Montaggio della piastra di base mediante ancoraggi a terra.  
Materiale di montaggio incluso nella fornitura.



## Rack Guard Rail Mono

La barriera antiurto Rack Guard Rail Mono offre una protezione contro i danni alle pareti, alle macchine e alla merce, causati dai carrelli elevatori. La barriera mantiene i veicoli e i loro carichi sui percorsi previsti e garantisce che non possano avvicinarsi alle aree protette.

- ▶ Altezza: 390 mm
- ▶ Dissuasore:  $\varnothing$  140 mm
- ▶ Tubo di collegamento:  $\varnothing$  200 mm
- ▶ Piastra alla base: 220 mm x 170 mm x 8 mm
- ▶ Lunghezza standard: 2 m (e multipli di 2 m)

Montaggio della piastra di base mediante ancoraggi a terra.  
Materiale di montaggio incluso nella fornitura.

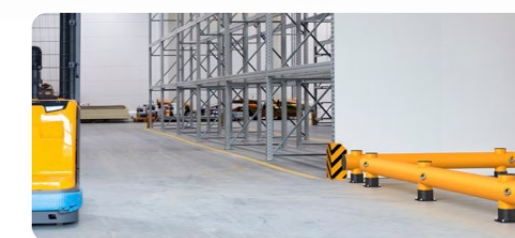

## Rack Guard Rail Double

La barriera antiurto Rack Guard Rail Double protegge macchinari e attrezzature in aree con elevata movimentazione di mezzi grazie ai suoi due tubi. Questa barriera flessibile e resistente fornisce un'indicazione per gli operatori che utilizzano i mezzi all'interno dei depositi e protegge le scaffalature attutendo l'impatto dell'urto.

- ▶ Altezza: 690 mm
- ▶ Dissuasore:  $\varnothing$  140 mm
- ▶ Tubo di collegamento:  $\varnothing$  200 mm
- ▶ Piastra alla base: 220 mm x 170 mm x 8 mm
- ▶ Lunghezza standard: 2 m (e multipli di 2 m)

Montaggio della piastra di base mediante ancoraggi a terra.  
Materiale di montaggio incluso nella fornitura.



## Rack Pedestrian Barrier

Estensibile a seconda delle necessità, è ideale per proteggere le aree pedonali da quelle destinate ai veicoli e da altre possibili fonti di pericolo all'interno e all'esterno dell'azienda.



La barriera Rack Pedestrian Barrier viene utilizzata per segnalare visivamente i percorsi. Protegge i pedoni e i conducenti dei veicoli in caso di incidente, assorbendo e dissipando l'energia dell'impatto.

- ▶ Altezza: 1100 mm
- ▶ Dissuasore: Ø 140 mm
- ▶ Tubo di collegamento: Ø 90 mm
- ▶ Piastra alla base: 180 mm x 180 mm x 8 mm
- ▶ Lunghezza standard: 2 m (e multipli di 2 m)

Montaggio della piastra di base mediante ancoraggi a terra. Materiale di montaggio incluso nella fornitura.

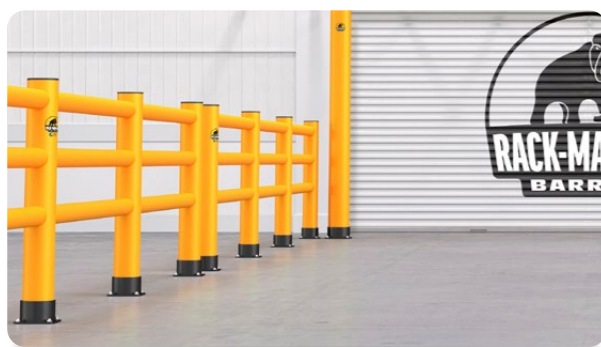

## Rack Pedestrian Extra Mono

Ideale per le aree ad alto traffico di muletti.

- ▶ Altezza: 1100 mm
- ▶ Dissuasore: Ø 140 mm
- ▶ Corrimano: Ø 90 mm
- ▶ Tubo di collegamento: Ø 200 mm
- ▶ Piastra alla base: 180 mm x 180 mm x 8 mm
- ▶ Lunghezza standard: 2 m (e multipli di 2 m)



Montaggio della piastra di base mediante ancoraggi a terra. Materiale di montaggio incluso nella fornitura.



## Rack Pedestrian Extra Double

Ideale per la delimitazione di aree pedonali con altissimo traffico di muletti con carichi pesanti.

- ▶ Altezza: 1100 mm
- ▶ Dissuasore: Ø 140 mm
- ▶ Corrimano: Ø 90 mm
- ▶ Tubo di collegamento: Ø 200 mm
- ▶ Piastra alla base: 180 mm x 180 mm x 8 mm
- ▶ Lunghezza standard: 2 m (e multipli di 2 m)



Montaggio della piastra di base mediante ancoraggi a terra. Materiale di montaggio incluso nella fornitura.



## Swing Gate

Il sistema Swing Gate è compatibile con diversi tipi di barriere. Permette attraversamenti pedonali e punti di accesso controllati e sicuri. L'apertura a battente induce l'operatore a guardarsi intorno per individuare eventuali pericoli prima di passare. Il cancello si chiude automaticamente dopo l'uso, in modo che l'area pedonale sia sempre protetta. Lo Swing Gate è rapido da installare, facile da regolare e semplice da utilizzare.

- ▶ Altezza: 1100 mm
- ▶ Ampiezza: 1000 mm
- ▶ Dissuasore: Ø 140 mm
- ▶ Piastra alla base: 180 mm x 180 mm x 8 mm

Montaggio della piastra di base mediante ancoraggi a terra. Materiale di montaggio incluso nella fornitura.



## Rack Bollard Strong

Ideale per segnalare e proteggere i punti pericolosi all'interno e all'esterno dell'azienda. Grazie al suo design speciale, che prevede anelli removibili ancorati al tubo centrale in plastica, il Rack Bollard Strong è in grado non solo di assorbire l'energia d'impatto, ma anche di dissiparla in modo particolarmente efficace. Il suo colore incoraggia inoltre i conducenti a prestare attenzione.

- ▶ Altezza: 600 mm / 900 mm / 1100 mm
- ▶ Dissuasore:  $\varnothing$  200 mm
- ▶ Piastra alla base: 220 mm x 220 mm x 10 mm

Montaggio della piastra di base mediante ancoraggi a terra.  
Materiale di montaggio incluso nella fornitura.



## Piastra di scorrimento

La soluzione ideale per rendere le aree accessibili e sicure in ogni momento. La piastra di scorrimento viene ancorata al suolo, a seconda delle esigenze individuali. La protezione può essere facilmente fissata o rimossa nell'area interessata.



Varianti:

**Ø140**

adatto per Rack Pedestrian barrier e Rack Bollard

- ▶ Materiale: Acciaio
- ▶ Colore: Nero
- ▶ Larghezza: 240 mm/160 mm
- ▶ Altezza: 25 mm
- ▶ Profondità: 220 mm

**Ø180**

adatto per Rack End Mono e Double

- ▶ Materiale: Acciaio
- ▶ Colore: Nero
- ▶ Larghezza: 280 mm/200 mm
- ▶ Altezza: 25 mm
- ▶ Profondità: 260 mm

Montaggio della piastra di base mediante ancoraggi a terra.  
Materiale di montaggio incluso nella fornitura.

## Rack Bollard

Il Rack Bollard è un palo ad altissima resistenza, ideale per la protezione di accessi, porte tagliafuoco, pannelli di controllo, muri, vialetti, angoli e punti in cui è necessario proteggere i macchinari. Il suo colore incoraggia inoltre i conducenti a prestare attenzione. E' utilizzabile sia all'interno che all'esterno dell'azienda.

- ▶ Altezza: 600 mm / 900 mm / 1100 mm
- ▶ Dissuasore:  $\varnothing$  140 mm
- ▶ Piastra alla base: 180 mm x 180 mm x 8 mm

Montaggio della piastra di base mediante ancoraggi a terra.  
Materiale di montaggio incluso nella fornitura.



## Floor Rail Strong

Il Floor Rail Strong protegge pareti, macchine o altre strutture. È la soluzione ideale per mantenere i veicoli nella loro corsia o come area di sosta per i pallets e le merci in magazzino. La barriera da pavimento Floor Rail Strong può essere utilizzata sia all'interno che all'esterno e resiste a forze particolarmente elevate.



- ▶ Altezza: 150 mm
- ▶ Lunghezza: 2 m
- ▶ Tubi di collegamento: Ø 140 mm
- ▶ Piastra alla base: 200 mm x 120 mm x 8 mm

Montaggio della piastra di base mediante ancoraggi a terra. Materiale di montaggio incluso nella fornitura.



## Floor Rail Flex

La barriera da pavimento Floor Rail Flex è la soluzione perfetta per proteggere l'area di stoccaggio da eventuali urti. Grazie a una composizione specifica, l'urto viene assorbito e dissipato, ritornando immediatamente nella posizione iniziale. L'installazione della barriera garantisce una riduzione dei costi di manutenzione fino al 90%, nelle aree in cui viene installato. Il prodotto è particolarmente indicato per la protezione di scaffalature, muri, macchinari e impianti di produzione.

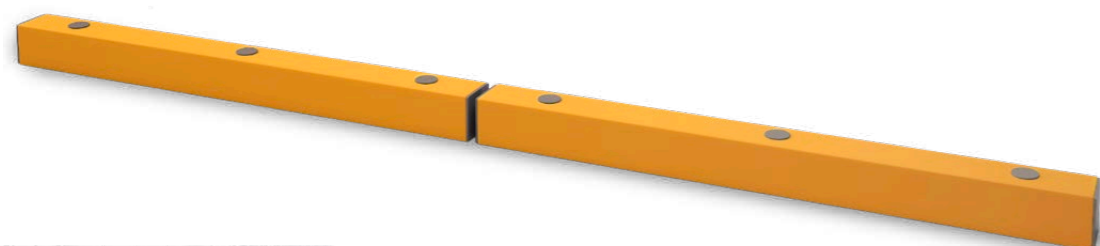

- ▶ Altezza: 100 mm
- ▶ Larghezza: 100 mm
- ▶ Lunghezza: 1,20 m

Montaggio della piastra di base mediante ancoraggi a terra. Materiale di montaggio incluso nella fornitura.



## Proteggi Colonna Strong

Protezione modulare per colonne composta da dissuasori di protezione con montanti, per uso interno ed esterno.

La barriera Proteggi Colonna Strong è ideale per la protezione di colonne, supporti di edifici e aree rettangolari, rotonde o quadrate. Oltre a fornire una guida visiva al conducente, è estremamente resistente a qualsiasi forza d'urto. Gli impatti sono assorbiti in modo da proteggere l'area interessata. È disponibile una vasta gamma di forme e dimensioni diverse.

- ▶ Resiste alle forze d'urto estreme grazie ai massicci dissuasori e protegge così la colonna da eventuali danni
- ▶ Nessun collegamento diretto con la colonna e quindi nessun impatto della forza
- ▶ Adatto a tutti i tipi di colonna e a tutte le dimensioni
- ▶ Realizzato in plastica HDPE di alta qualità

- ▶ Altezza: 900 mm
- ▶ Dissuasore: Ø 160 mm
- ▶ Tubi di collegamento: Ø 110 mm
- ▶ Piastra alla base: 220 mm x 220 mm x 8 mm

Montaggio della piastra di base mediante ancoraggi a terra. Materiale di montaggio incluso nella fornitura.



La larghezza e la lunghezza sono regolabili in base alle dimensioni della colonna.

## Height Limiter Strong

L'Height Limiter Strong viene utilizzato per proteggere corridoi, rampe di carico o cornicioni delle porte, nonché veicoli all'interno e all'esterno della struttura. Segnala gli ostacoli di altezza medio-bassa, protegge le attrezzature all'interno dell'edificio, serve a prevenire gli incidenti ed evita così elevati costi di riparazione.

- ▶ Dissuasore: Ø 200 mm
- ▶ Piastra alla base: 240 mm x 240 mm x 10 mm



Montaggio della piastra di base mediante ancoraggi a terra. Materiale di montaggio incluso nella fornitura.



Può essere adattato a seconda delle esigenze e dell'ambito di applicazione.

## Proteggi Colonna Flex

Protezione mobile della colonna, realizzata in plastica HDPE di alta qualità. Si fissa alle colonne quadrate o rettangolari con chiusure in velcro antistrappo e protegge dai danni da collisione.

- ▶ Protezione della colonna costituita da due parti singole che possono essere semplicemente incastrate l'una nell'altra
  - ▶ Veloce da assemblare e non sono necessari altri strumenti di montaggio
  - ▶ Disponibile in due versioni in base alle dimensioni delle colonne
  - ▶ Utilizzabile sia all'interno che all'esterno
  - ▶ Senza fissaggio a pavimento
- ▶ Altezza: 800 mm
  - ▶ Dimensioni della colonna: 100 - 200 mm / 350 - 500 mm



## Plastic Cleaner

Questo detergente per plastica pulisce a fondo e delicatamente tutti i tipi di barriere in plastica HDPE.

La sua speciale composizione ha un effetto antistatico e riduce la formazione di polvere, sporcizia, olio e grasso presente in un ambiente di lavoro industriale.

- ▶ Adatto a tutti i tipi di plastica
- ▶ Rilascia una pellicola protettiva e riduce la formazione dello sporco
- ▶ Effetto delicato e antistatico

▶ Imballaggio:



12 pcs. x 500 ml netto



## Metal armour

Dispositivo di protezione in metallo per scaffalature ideale per le zone di transito all'interno di aziende e magazzini, anche grazie alla sua funzione segnaletica garantita dalla colorazione a strisce gialle e nere, che ne favorisce la visibilità anche in condizioni di scarsa illuminazione.

La sua struttura in metallo e la forma angolare o frontale contribuiscono a fornire una protezione performante per scaffalature, materiali, macchinari e personale addetto alla movimentazione delle merci.

### Metal Armour Frontale (A U)

Larghezza della protezione: 17 cm  
 Altezza: 40 cm  
 Profondità alla base: 20 cm  
 Peso: 5,4 kg  
 Diametro Fori: Ø16 mm



Montaggio della piastra di base mediante ancoraggi a terra. Materiale di montaggio incluso nella fornitura.

### Metal Armour Angolare (A L)

Lunghezza lato: 20 cm  
 Altezza: 40 cm  
 Spessore: 5 mm  
 Peso: 5,4 kg  
 Diametro Fori: Ø16 mm



Montaggio della piastra di base mediante ancoraggi a terra. Materiale di montaggio incluso nella fornitura.

## Korner Protektor

Proteggi spigoli perfetti per tutti gli spazi.

**Alta resistenza** - La componente metallica interna rende il prodotto resistente al punto da essere quasi indistruttibile.

**Funzione segnaletica** - La colorazione delle protezioni favorisce una migliore identificazione delle corsie e dei percorsi all'interno degli spazi in cui sono posizionate.

**Installazione semplice** - Grazie alle viti e ai tasselli in dotazione con il prodotto, il fissaggio diventa un'operazione semplice su qualunque tipo di superficie.

**Varietà di scelta** - È possibile scegliere tra più colorazioni: giallo e nero, bianco e rosso o fluorescente, che rimane luminescente per qualche minuto.

- ▶ Altezza: 900 mm
- ▶ Peso: 2,4 kg

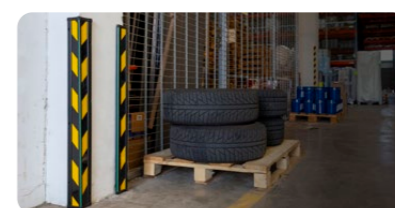
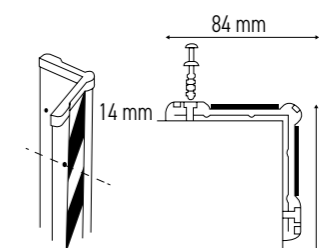



# PROFILI FLESSIBILI

Una vasta gamma di soluzioni semplici da installare.



Pratici, funzionali e rapidi da installare: i paracolpi flessibili si adattano con estrema facilità a qualunque superficie e rappresentano un prodotto ideale per quanto riguarda le esigenze aziendali legate alla protezione e alla segnaletica sia per interni che per esterni.

► **Grande flessibilità**

I paracolpi flessibili sono prodotti con schiuma poliuretanicica espansa senza CFC, che conferisce grande malleabilità e che permette un adattamento del dispositivo a tutte le superfici sulle quali viene applicato.

► **Alta resistenza**

La pellicola in poliuretano che riveste i profili garantisce un grande livello di resistenza sia in ambienti interni che esterni.

► **Installazione semplice**

Grande flessibilità e formati diversi: i paracolpi si fissano alle superfici più varie (legno, metallo, muri) grazie a uno speciale adesivo. È possibile scegliere tra soluzioni autoadesive con bande adesive interne, sistemi ad incastro applicabili anche grazie a una speciale colla, prodotti da installare tramite viti o colla specifica, o attraverso un sistema autoadesivo per superfici tubolari da 40 o 70mm.

► **Durata nel tempo**

Nei profili autoadesivi è presente un adesivo speciale, composto in colla acrilica, particolarmente resistente alla luce e durevole nel tempo, che rende il prodotto efficiente e adatto anche agli spazi aperti. Forza 21 N / 25 mm.

## Protezione degli angoli

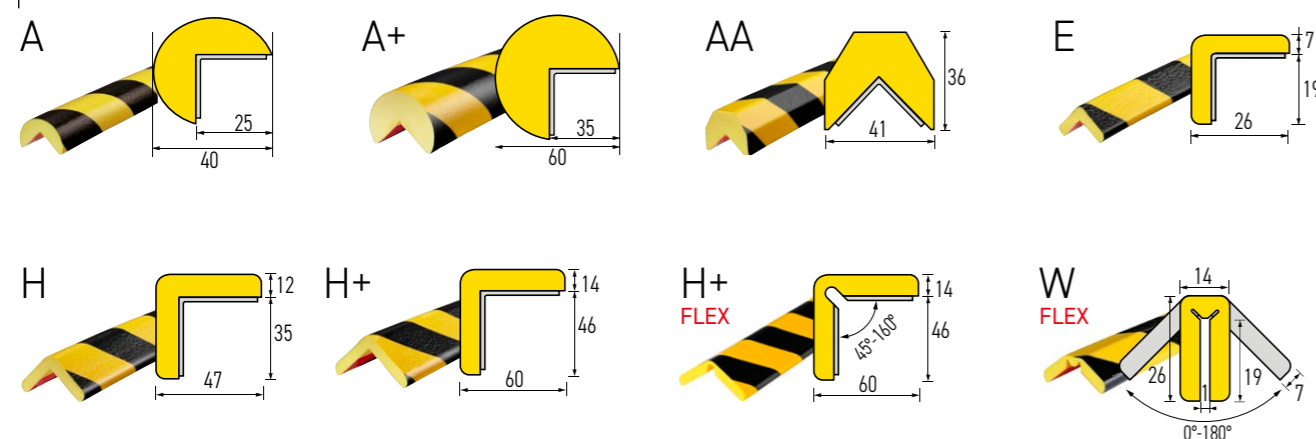

## Protezione dei bordi

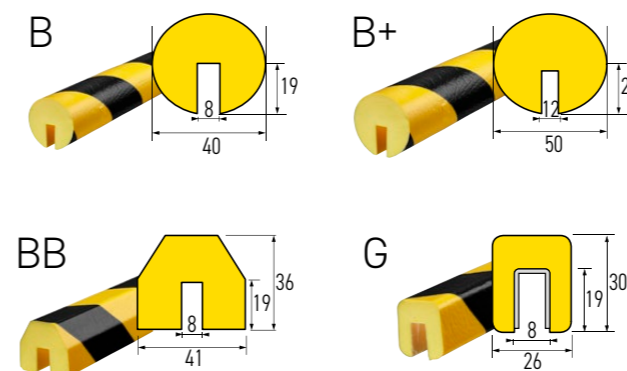

## Protezione tubolare

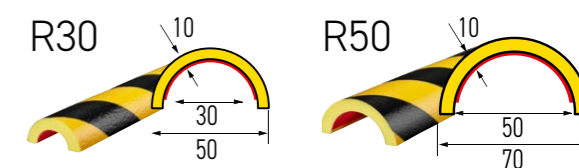

## Protezione delle superfici

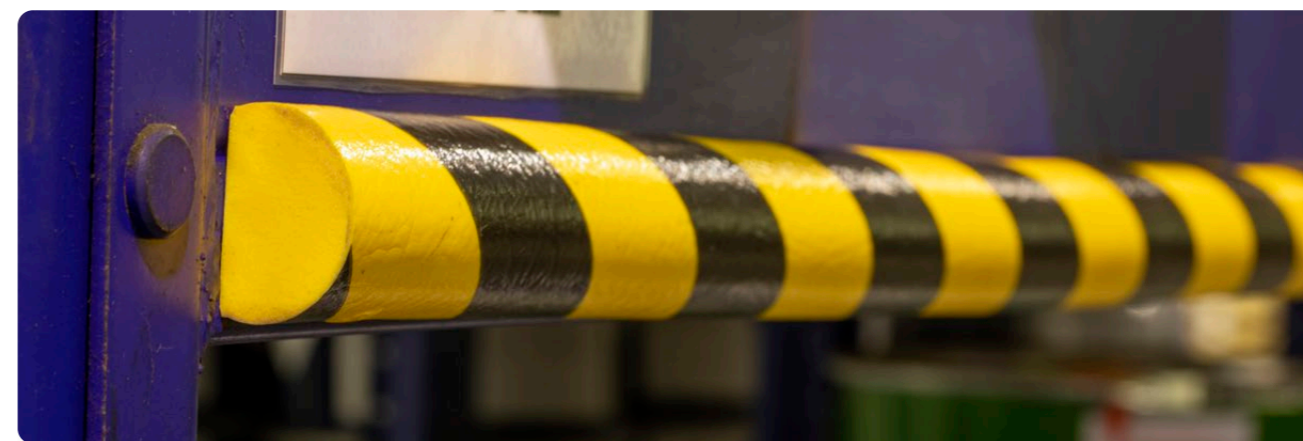
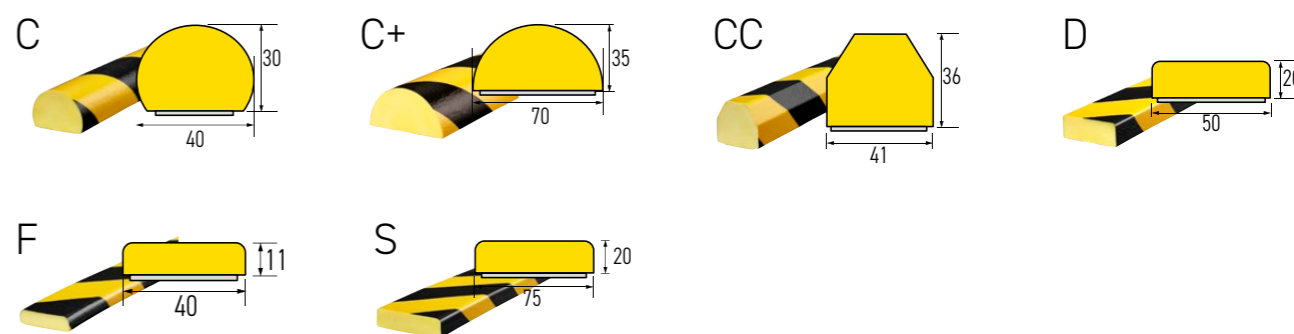

## Protezione angolare



## Profili riflettenti rosso/bianco

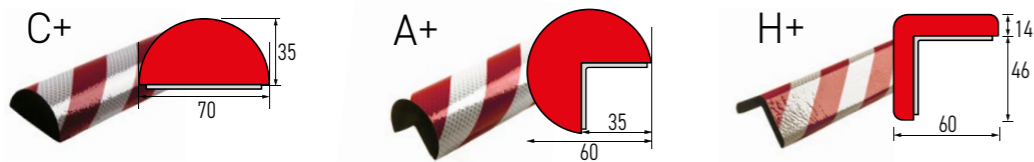

Profilo riflettente rosso/bianco con base in acciaio inox

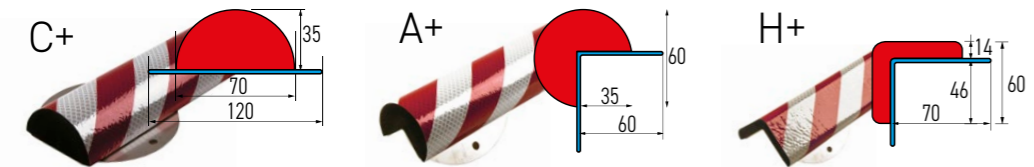

## Profili con superficie magnetica

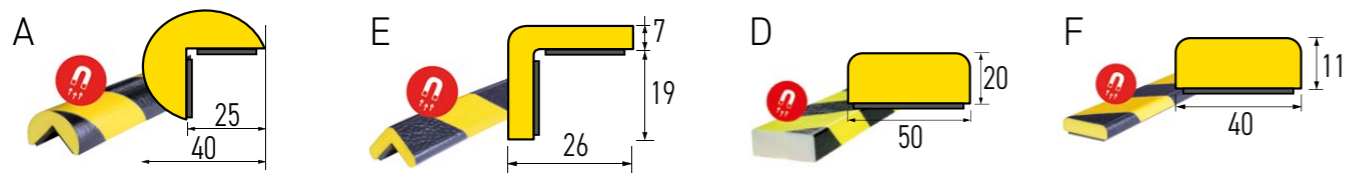

### Quando la protezione deve essere mobile!

Progettati per un uso temporaneo nei punti pericolosi. Con i nuovi profili magnetici, i punti critici possono essere protetti in modo flessibile e tempestivo, e possono essere rimossi in modo altrettanto rapido e facile.

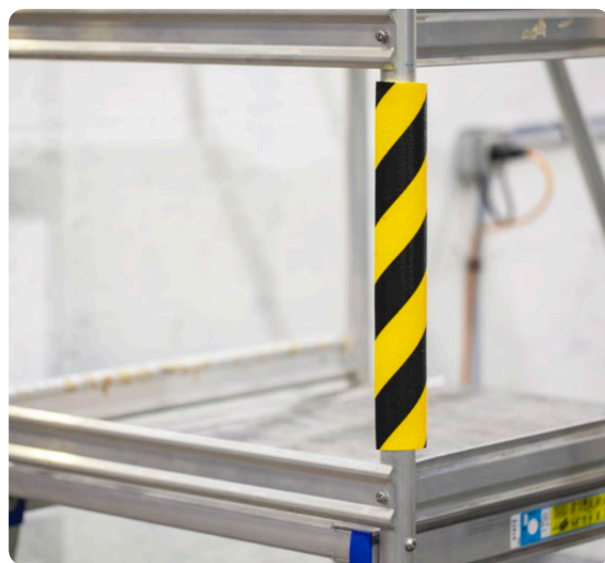

## Profili con base in acciaio inox

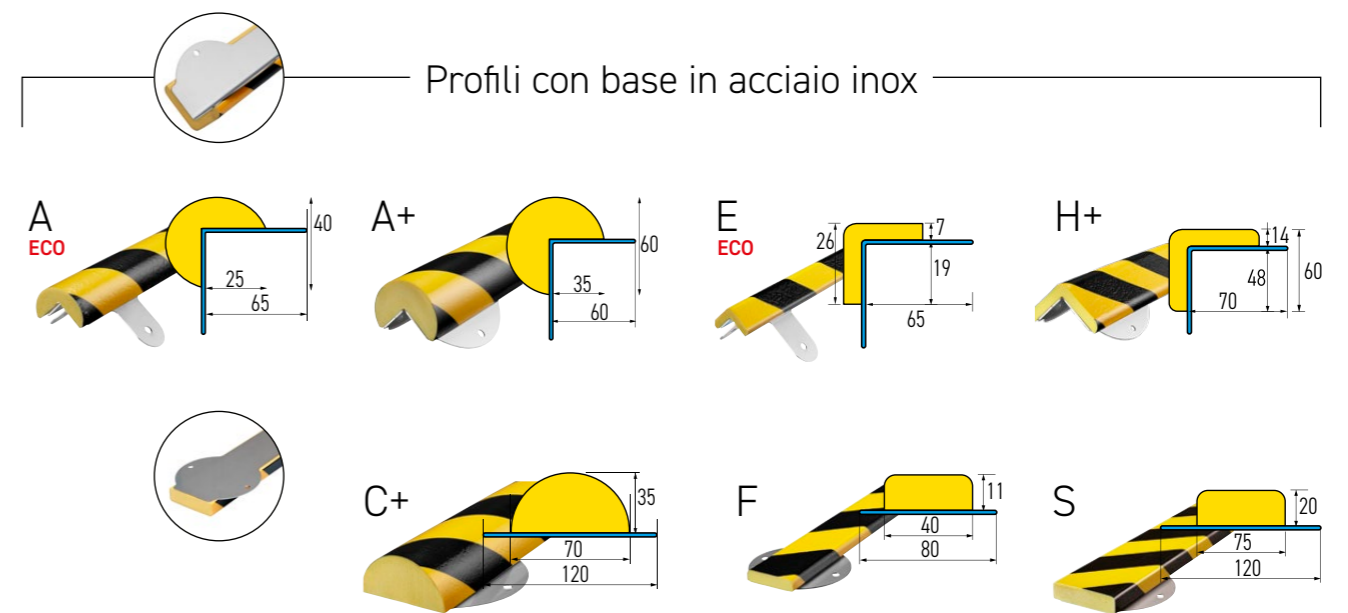

Che si tratti di punti potenzialmente pericolosi in magazzini e capannoni di produzione o di strade di accesso, il profilo può essere avvitato alle superfici più disparate grazie al suo dorso in acciaio inox e può, quindi, essere utilizzato in diversi ambiti. Allo stesso tempo, la schiuma poliuretanica flessibile assorbe, grazie alla sua elasticità, anche gli urti più forti e segnala i pericoli attraverso le marcature.

- ▶ Con base in acciaio inossidabile
- ▶ Spessore del materiale 1 mm
- ▶ Foro  $\varnothing$  6 mm o  $\varnothing$  7 mm a seconda del profilo

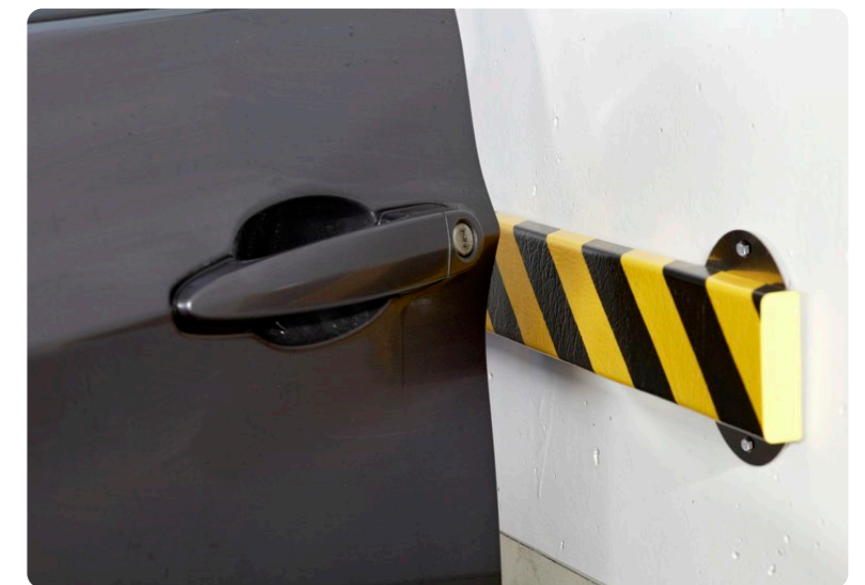
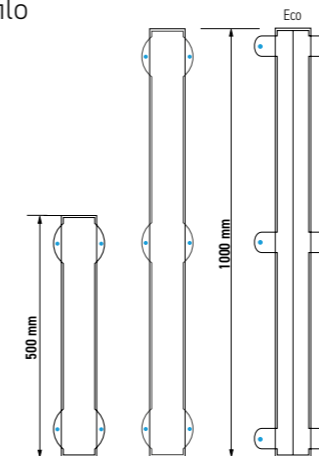

### Unità di consegna

- ▶ I profili di segnalazione e di protezione sono disponibili in unità da 1 m. / rotolo da 5 m. / rotolo da 50 m.
- ▶ A+, H+, R50 e S solo in unità da 1 m.
- ▶ Tutti i profili con base in acciaio inox sono disponibili in unità da 1 m.
- ▶ A+, H+, C+ e S anche in unità da 0,5 m.
- ▶ Tutti i profili con superficie magnetica disponibili in unità da 1 m.
- ▶ W Flex in unità da 1 m e 5 m.
- ▶ H+ Flex in unità da 1 m.

### Varianti



Tutti i prodotti sono disponibili singolarmente in varie versioni di colore. Materiale di montaggio incluso nella fornitura. Le dimensioni possono variare leggermente.

## New Perfekt Striper®

Macchinetta traccialinee senza necessità di manutenzione.



- ▶ **1. Praticità** - Garantisce il massimo del comfort nella tracciatura, anche grazie all'esclusiva struttura che consente alle bombolette di posizionarsi automaticamente nell'apposito supporto.
- ▶ **2. Leva di erogazione** - Controllare l'erogazione della vernice è semplice grazie alla pratica leva che consente di regolarne anche l'arresto.
- ▶ **3. Manico ergonomico** - L'impugnatura antiscivolo rende ancora più confortevoli e pratiche le operazioni di tracciatura.
- ▶ **4. Misure regolabili** - Il sistema è progettato per offrire la possibilità di impostare la larghezza della linea da tracciare in un intervallo di misure da 5 a 10 cm.
- ▶ **5. Stabilità** - PERFECT STRIPER® si muove grazie alle 4 ruote caratterizzate da una larghezza tale da consentire una grande stabilità, per linee sempre precise secondo le esigenze.
- ▶ **6. Struttura para-vento** - La copertura para-vento è stata creata appositamente per permettere una lavorazione senza irregolarità anche in presenza di condizioni atmosferiche non ottimali.
- ▶ **7. Freccia regolabile** - Per seguire con estrema facilità la direzione della tracciatura è stato ideato un sistema costituito da una freccia regolabile nel verso desiderato.
- ▶ **8. Kit pre-tracciatura incluso** - Nello starter kit di PERFECT STRIPER® è compresa una confezione di polvere blu e una corda per la tracciatura di 30 m.
- ▶ **9. Supporto laterale** - In situazioni particolari, in cui le linee devono essere tracciate intorno a palette o macchinari o rasente ai muri, è possibile spostare il braccio del tracciatore lateralmente.
- ▶ **10. Scompartimento per le bombolette** - Sul retro della macchina è presente un vano creato appositamente per avere le bombolette di vario colore sempre a portata di mano.

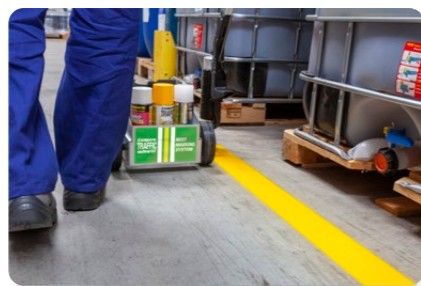

## Traffic Paint®

Vernice per segnaletica a pavimento, per una marcatura professionale ed economica sia al chiuso che all'aperto.



**Vernice per marcatura professionale, rapida e veloce.**

- ▶ Alta resistenza: resiste alla circolazione stradale, al passaggio di persone, macchine e muletti, alle intemperie ed agli idrocarburi.
- ▶ Alta pigmentazione
- ▶ Semplice da utilizzare
- ▶ Assenza di CFC e piombo
- ▶ Per uso esterno ed interno
- ▶ Compatibile con PERFECT STRIPER®
- ▶ Asciugatura veloce

Asciutto: circa 20 min.  
 Indurito: circa 4 h  
 Può essere percorso da veicoli: circa 12 h

▶ Colori disponibili:

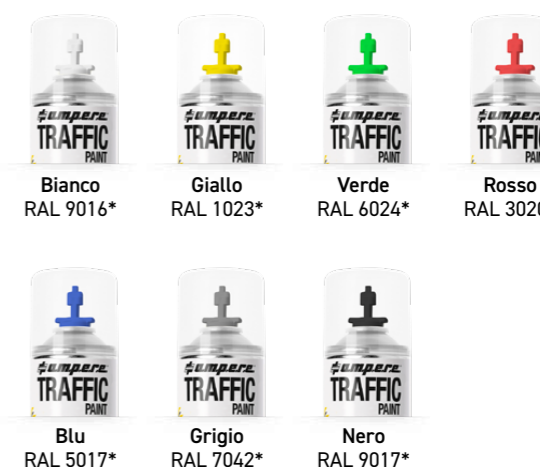

\*I colori possono variare minimamente rispetto ai numeri RAL indicati.

▶ Imballaggio:



12 pcs. x 500 ml netto

**Copertura Traffic Paint®:**

In base all'impostazione della larghezza della linea e alle condizioni del pavimento, 1 scatola da 12 bombolette è sufficiente per tracciare circa 600 m.

▶ Per l'uso in luoghi come:



Parcheggi



Percorsi operativi

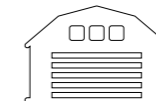

Magazzini

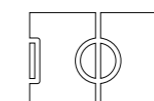

Campi da gioco

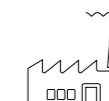

Strutture produttive

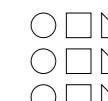

e altri

## Traffic extra Paint®

Vernice per segnaletica a pavimento per condizioni estreme.



- ▶ Pigmentazione rinforzata
- ▶ Massima resistenza contro usura e intemperie
- ▶ Consigliato per aree ad alta movimentazione di veicoli
- ▶ Ideale per uso in esterno
- ▶ Compatibile con PERFECT STRIPER®
- ▶ Dopo che la vernice si è asciugata, è possibile aumentarne la durata applicando il Traffic Protektor® con la nostra macchinetta traccialinee New Perfekt Striper®

Asciutto: circa 20 min.  
 Indurito: circa 4 h  
 Può essere percorso da veicoli: circa 12 h

- ▶ Colori disponibili:



Bianco  
RAL 9016\*

Giallo  
RAL 1023\*

\*I colori possono variare minimamente rispetto ai numeri RAL indicati.

- ▶ Imballaggio:



12 pcs. x 500 ml netto

### Copertura Traffic extra Paint®:

In base all'impostazione della larghezza della linea e alle condizioni del pavimento, 1 scatola da 12 bombolette è sufficiente per tracciare circa 600 m.



## Traffic Protektor®

Speciale protezione trasparente per le vernici TRAFFIC PAINT®.



- ▶ Aumento della durata delle tracciate
- ▶ Protezione dallo sporco e dall'usura causata dal passaggio di persone o di mezzi
- ▶ Ideale su pavimentazioni moderne al quarzo o siliciche o su superfici poco assorbenti o soggette al deposito di sporco
- ▶ È sufficiente applicare il Traffic Protektor® con la nostra macchinetta traccialinee New Perfekt Striper®, dopo che la vernice si è asciugata

- ▶ Imballaggio:



12 pcs. x 500 ml netto

### Efficienza del Protettore del Traffico:

1 scatola è sufficiente per circa 2 scatole di vernice Traffic Paint®.



## Smart Striper®

Macchina traccialinee XL per tracciatura professionale.



- ▶ Sistema progettato per offrire una facile regolazione della larghezza della linea da 3 a 10 cm
- ▶ Impugnatura ergonomica antiscivolo per un utilizzo pratico, anche per tracciature vicine alle pareti
- ▶ Corpo in metallo rinforzato altamente resistente
- ▶ Freccia direzionale regolabile per la pre-tracciatura
- ▶ Sistema para-vento per marcature precise anche in condizioni atmosferiche non ottimali
- ▶ Ruote larghe per una maggiore stabilità - permette di tracciare linee sempre dritte
- ▶ Scompartimento sul retro della macchinetta per avere le bombolette sempre a portata di mano
- ▶ Utilizzabile esclusivamente con le bombolette TRAFFIC EXTRA PAINT XL

### Non sono necessari interventi di manutenzione e assistenza!

Set composto da macchina traccialinee, braccio laterale, freccia, corda per la tracciatura di 30 m e polvere di gesso blu per la pre-tracciatura.

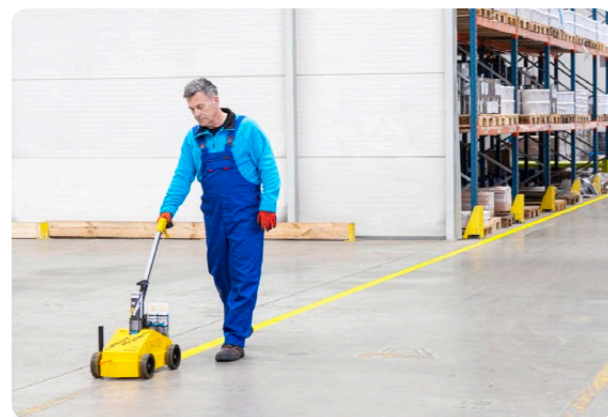

## Traffic extra Paint® XL

Vernice traccialinee in formato XL per una marcatura ancora più efficace di pavimentazioni interne ed esterne.



- ▶ Con pigmentazione rinforzata
- ▶ Resistente all'abrasione e agli agenti atmosferici (la resistenza all'abrasione può variare a seconda del pavimento e delle condizioni atmosferiche)
- ▶ Non soggetta alle variazioni di temperatura
- ▶ Nuovo ugello speciale per marcature a mano
- ▶ Senza CFC, piombo, cadmio e toluene
- ▶ La vernice grigia e nera viene utilizzata per coprire le marcature non più necessarie
- ▶ Asciugatura veloce

Asciutto: circa 20 min.  
Indurito: circa 4 h  
Può essere percorso da veicoli: circa 12 h

- ▶ Colori disponibili:

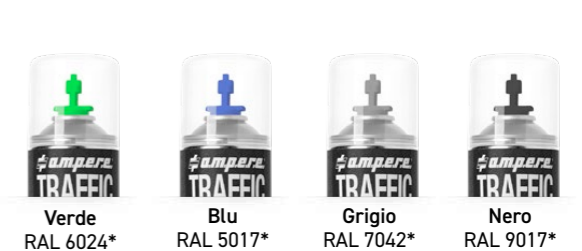

\*I colori possono variare minimamente rispetto ai numeri RAL indicati.

- ▶ Imballaggio:



6 pcs. x 750 ml netto

## Industry Floor Paint®

Vernice per la marcatura dei pavimenti - per uso interno. Estremamente facile da applicare, ideale per l'utilizzo su pavimenti industriali, magazzini, locali tecnici, garage, parcheggi, ecc.



- ▶ Facile da usare
- ▶ Molto resistente all'abrasione e durevole nel tempo
- ▶ Facile da pulire
- ▶ Non ingiallisce
- ▶ Resistente agli agenti chimici
- ▶ Temperatura di applicazione: da +10°C a +30°C
- ▶ Applicazione con rullo a pelo corto
- ▶ Diluente e pulizia degli strumenti:

### Solvente Floor Paint®

- ▶ Tempo di asciugatura:

Asciugatura: circa 1 ora

Seconda mano: circa 8 ore

- ▶ Copertura:

Fino a 8 - 10 m<sup>2</sup>/L

- ▶ Imballo: 5 L

- ▶ Colori disponibili:



Giallo RAL 1023\* Bianco RAL 9016\* Rosso RAL 3020\* Blu RAL 5017\* Grigio RAL 7043\* Nero RAL 9017\*

\*I colori possono variare minimamente rispetto ai numeri RAL indicati.



## Solvent Floor Paint®

Diluente.



- ▶ Una soluzione semplice e veloce per diluire i prodotti Industry Floor Paint® e Industry Floor Paint® antislip
- ▶ Grado di diluizione: 5%-15%

- ▶ Imballo: 1 L

## Industry Floor Paint® antislip

Vernice per pavimenti, per uso interno. Facile da applicare, con effetto antiscivolo. Ideale per l'uso su pavimenti industriali, magazzini, locali per impianti, garage, parcheggi, ecc. La sua speciale formula garantisce superfici antiscivolo ad alta tenuta in tutte le aree pericolose, contribuendo così alla sicurezza dell'ambiente.



- ▶ Proprietà antiscivolo (con l'aggiunta di fini granuli di quarzo)
- ▶ Facile da usare
- ▶ Molto resistente all'abrasione e durevole nel tempo
- ▶ Facile da pulire
- ▶ Non ingiallisce
- ▶ Aspetto ruvido
- ▶ Resistente agli agenti chimici
- ▶ Temperatura di applicazione: Da +10°C a +30°C
- ▶ Applicazione con rullo a pelo corto
- ▶ Diluente e pulizia degli strumenti:

### Solvente Floor Paint®

- ▶ Tempo di asciugatura:

Asciugatura: circa 1 ora

Seconda mano: circa 8 ore

- ▶ Copertura:

Fino a 8 - 10 m<sup>2</sup>/L

- ▶ Imballo: 5 L

- ▶ Colori disponibili:



Giallo RAL 1023\* Bianco RAL 9016\* Rosso RAL 3020\* Blu RAL 5017\* Grigio RAL 7043\* Nero RAL 9017\*

\*I colori possono variare minimamente rispetto ai numeri RAL indicati.

## Industry Floor Cleaner Shampoo

Detergente per pavimenti industriali, per pulire dallo sporco come grasso, olio, fuliggine e abrasione da pneumatico.



- ▶ Adatto per la pulizia manuale e per tutte le macchine lavapavimenti
- ▶ Adatto a tutte le aree commerciali e industriali
- ▶ Adatto all'uso nell'industria alimentare
- ▶ Rilascia un piacevole profumo di fresco
- ▶ Efficacia rapida
- ▶ Per uso interno

- ▶ Imballo: 20 kg

# Traffic Road Marking Paint®

Vernice per segnaletica stradale per una marcatura professionale su strade in cemento e asfalto.



- ▶ Adatto ad uso interno ed esterno
- ▶ Si può utilizzare con pennello, rullo o pistola ad aria compressa
- ▶ Composizione concepita per l'applicazione su asfalto e cemento
- ▶ Resistenza all'abrasione
- ▶ Disponibile in fusti da 5 kg o 25 kg
- ▶ Aspetto liscio e opaco
- ▶ Applicazione: pronto all'uso o da diluire fino al 5% per l'applicazione con la pistola da marcaggio.
- ▶ Conservazione fino a 24 mesi in imballaggi chiusi e stoccati al riparo dal gelo
- ▶ Consigliato per uso su superfici particolarmente lisce
- ▶ Utilizzabile con i kit dime Ampere

▶ Colori disponibili:



\*I colori possono variare minimamente rispetto ai numeri RAL indicati.

▶ Imballo:



25 kg

5 kg

Asciutto: circa 20 min.  
Indurito: circa 4 ore  
Percorribile: circa 12 ore

# Solvent Road Marking Paint®

Diluente.



▶ Imballo:  
5 L

- ▶ Una soluzione facile e veloce per diluire la **Traffic Road Marking Paint®** e pulire gli strumenti.
- ▶ Grado di diluizione: 5%-15%

# KIT Dime

- ▶ Utilizzo pratico e immediato
- ▶ Realizzate in cartone rinforzato
- ▶ Possibilità di riutilizzare le maschere
- ▶ Da usare con la vernice **TRAFFIC PAINT®**
- ▶ Utilizzabile a mano o con la macchinetta traccialinee **PERFEKT STRIPER®**.

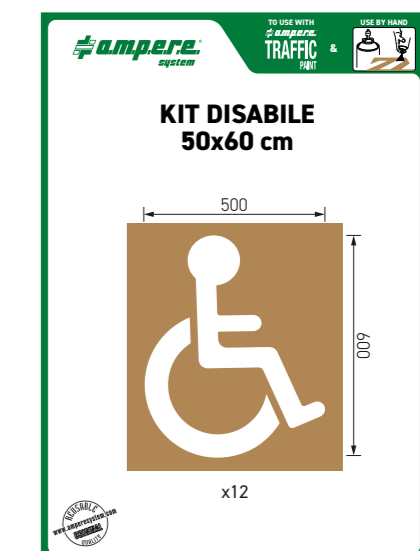
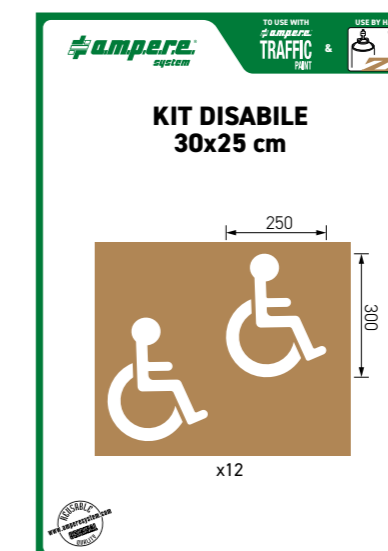
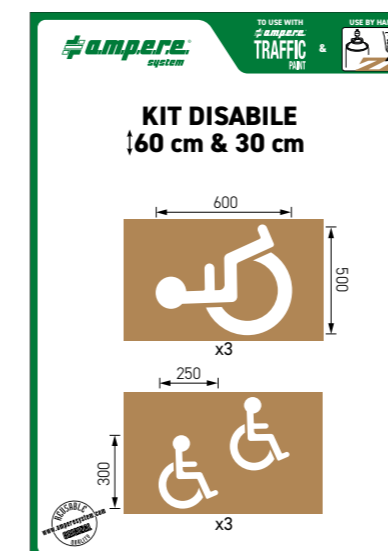
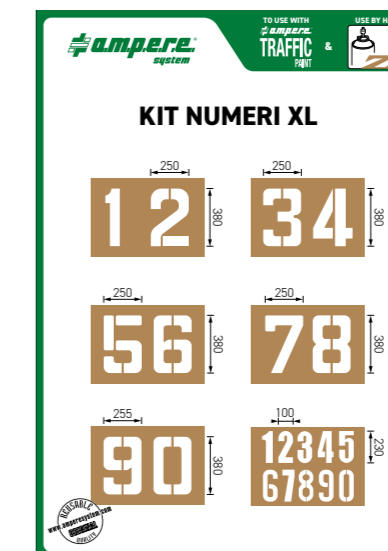
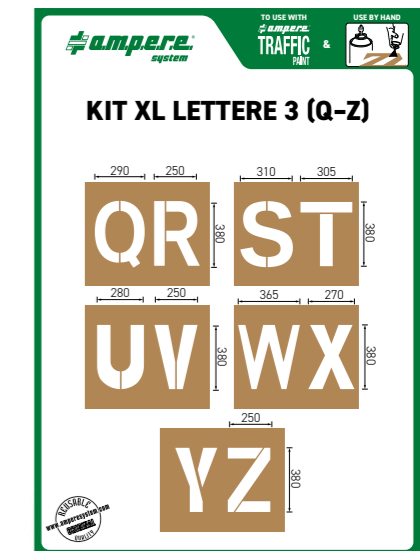
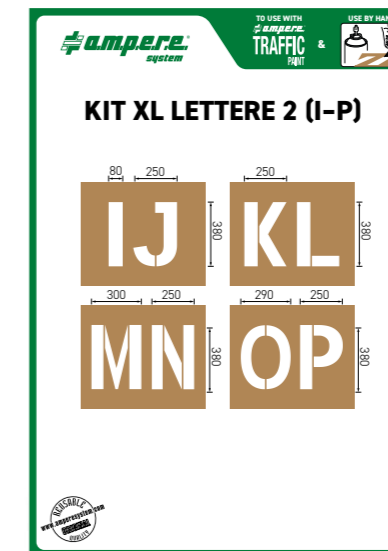
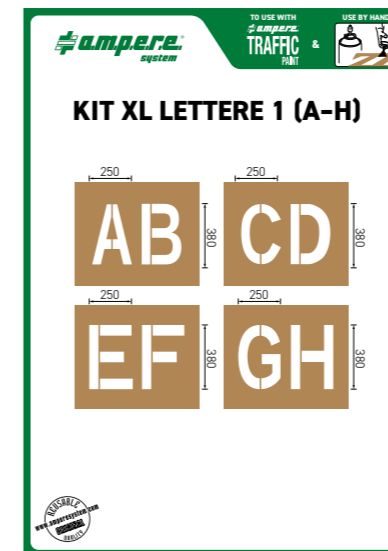

## KIT Dime

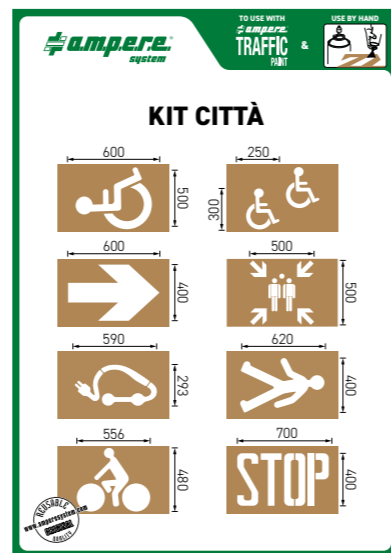
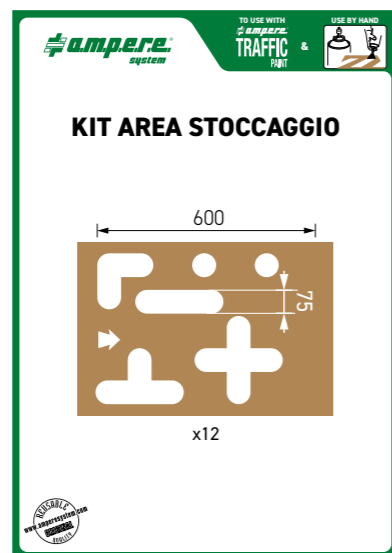
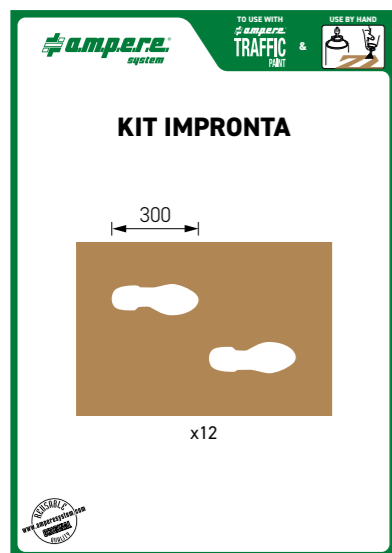
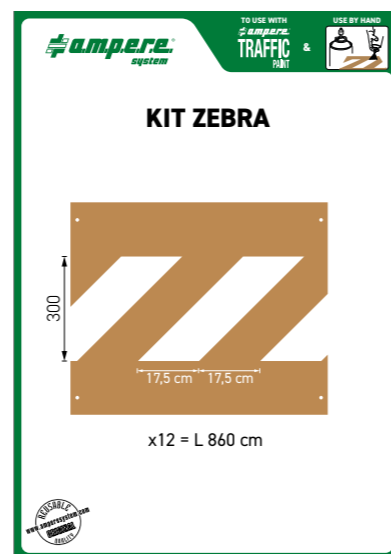
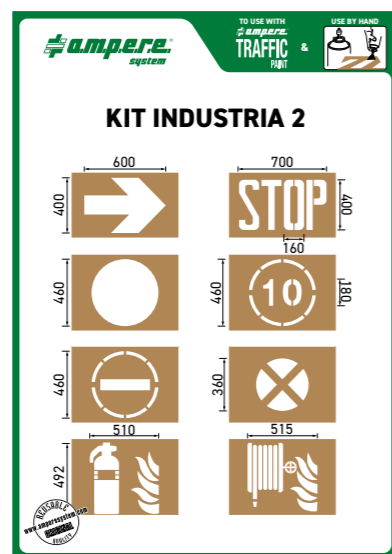
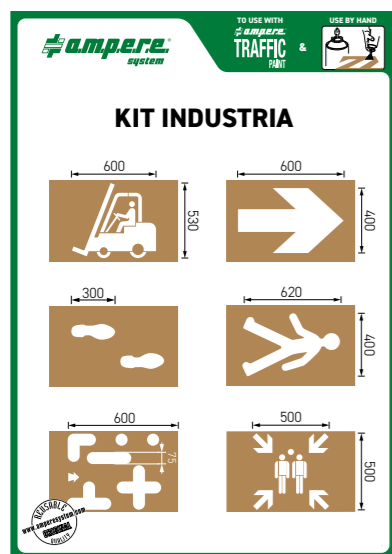

## Traffic Tape®

TRAFFIC TAPE è una linea di prodotto caratterizzata da grande resistenza all'usura e all'umidità, che aderisce perfettamente a qualsiasi tipo di superficie purché siano lisce e libere da residui al momento dell'applicazione.

### Traffic Tape® Standard

Applicazione semplice e veloce.



- ▶ Spessore: 0,15 mm
- ▶ Lunghezza rotolo: 33 m
- ▶ Temperatura di applicazione: almeno +5°C
- ▶ Imballaggio: 1 unità

▶ Larghezza:

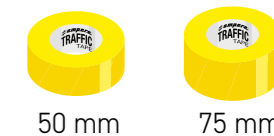

▶ Colori disponibili:



### Traffic Tape® Extra

Maggiore resistenza grazie alla pellicola protettiva.



- ▶ Spessore: 0,2 mm
- ▶ Lunghezza rotolo: 30 m
- ▶ Temperatura di applicazione: almeno +5°C
- ▶ Imballaggio: 1 unità

▶ Larghezza:

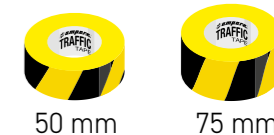

▶ Colori disponibili:

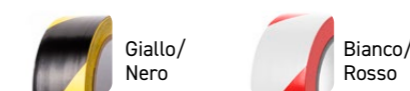

### Traffic Tape Strong®

Grazie ai suoi bordi stondati, è adatto nelle zone con elevato passaggio di muletti e carrelli.



- ▶ Spessore: 1,2 mm
- ▶ Lunghezza rotolo: 30 m
- ▶ Temperatura di applicazione: almeno +5°C
- ▶ Imballaggio: 1 unità

▶ Larghezza:



▶ Colori disponibili:

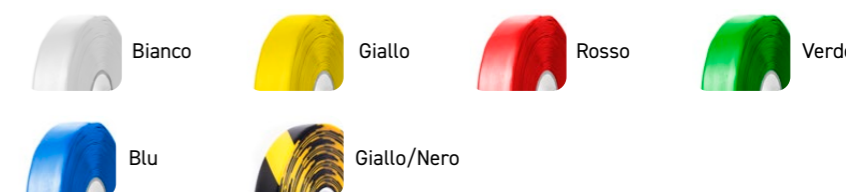



## Tape Striper®

Con il kit aggiuntivo Tape Striper® è ora possibile applicare facilmente i nastri per la marcatura dei pavimenti Traffic Tape®.



- ▶ Montaggio facile e veloce del Tape Striper® (si fissa utilizzando 2 viti sul retro della macchinetta New Perfekt Striper®)
- ▶ Adatto ai nastri Traffic Tape Standard e Traffic Tape Extra® per la marcatura dei pavimenti (50 e 75 mm)



## Traffic Safety Tape®

Nastro antiscivolo per la messa in sicurezza e la segnalazione di punti pericolosi come attraversamenti pedonali, aree di lavoro e di sicurezza, parcheggi, scale, ecc.



- ▶ Autoadesivo, antiscivolo
- ▶ Durevole e resistente all'abrasione
- ▶ Facile da applicare senza conoscenze specialistiche
- ▶ Per tutte le superfici lisce e scivolose, sia interne che esterne

- ▶ Spessore: 0,8 mm +/- 0,2 mm
- ▶ Lunghezza rotolo: 18 m
- ▶ Resistenza allo scivolamento: R13 secondo DIN 51130:2014 02
- ▶ Temperatura di lavorazione: da -5°C a +50°C
- ▶ Imballaggio: 1 unità

- ▶ Colori disponibili:

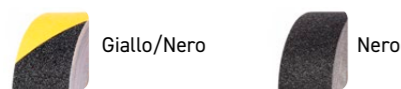

- ▶ Larghezza:

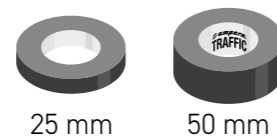

## Traffic extra Asphalt®

La soluzione rapida ed economica per la riparazione di crepe nei parcheggi e nelle aree di traffico, in asfalto o cemento.



Non è necessario alcun primer per l'applicazione o per il pretrattamento. È sufficiente pulire grossolanamente l'area interessata, riempirla con Traffic Asphalt e compattarla con l'apposito compattatore.

Per ottenere un risultato ottimale, stendere il composto a freddo in strati da 2 a 4 cm. Dopo la compattazione, la superficie può essere immediatamente transitabile.

- ▶ Asfalto a freddo monocomponente a base di bitume
- ▶ Non è necessario un primer per il pretrattamento
- ▶ Può essere utilizzato anche su superfici umide
- ▶ Adatto a quasi tutte le superfici in interni ed esterni (calcestruzzo, asfalto, bitume, catrame, ecc.)
- ▶ Supera i cicli di gelo/disgelo e resiste alla neve e ai sali antighiaccio
- ▶ La compattazione si ottiene utilizzando lo specifico compattatore

- ▶ Imballo:



25 kg

1 unità

### COMPATTATORE MANUALE PER TRAFFIC ASPHALT

- ▶ Compattatore universale, facile da usare, con impugnatura a T
- ▶ Struttura semplice
- ▶ Garanzia di molti anni di utilizzo senza problemi

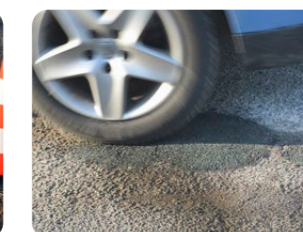

## Black Parking

Sigillante per asfalto per riparazioni di asfalto e calcestruzzo. Sigilla perfettamente e protegge la superficie a lungo termine.

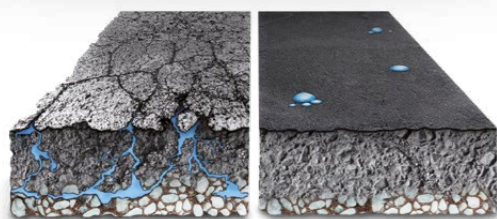

SENZA BLACK PARKING    CON BLACK PARKING

- ▶ **SOLIDO**  
Forma una pellicola isolante solida e forte, è resistente ai raggi UV, all'acqua, al gelo e agli sbalzi di temperatura
- ▶ **ECONOMICO**  
Una confezione da 25 kg è sufficiente per coprire ca. 100 m<sup>2</sup> (circa 6 parcheggi)
- ▶ **FACILE DA USARE**  
Black Parking è facile da utilizzare e può essere applicato direttamente dal secchio da 25 kg con un rullo

▶ Imballo:



25 kg

Prima dell'uso, pulire grossolanamente il pavimento e chiudere le fessure con uno stucco per crepe.

## Crack Filler

Malta monocomponente per la riparazione di crepe in superfici stradali, parcheggi, pavimenti industriali.



▶ Imballo:



6 kg

- ▶ Riempie e sigilla le fessure delle superfici su asfalto e cemento
- ▶ Protegge dai danni causati dall'acqua



## Paint Remover

Sverniciatore universale senza solventi nocivi. Rimuove marcature, vernici a emulsione, vernici a base di resine sintetiche, colori ad olio e molto altro.



- ▶ Rimuove facilmente vecchie pitture e vernici da qualsiasi superficie
- ▶ Utilizzabile senza pennelli
- ▶ Non contiene solventi nocivi
- ▶ Penetra rapidamente negli strati di vernice e li dissolve efficacemente
- ▶ Scioglie più strati in un'unica operazione
- ▶ Aderisce a superfici orizzontali e verticali
- ▶ Può essere utilizzato su quasi tutte le superfici metalliche, legno, cemento, pietra, piastrelle, cemento, mattoni, marmo, ecc.
- ▶ Temperatura di applicazione ottimale: Da +10°C a +25°C
- ▶ Il tempo di efficacia è compreso tra 5 e 30 minuti.

▶ **IMPORTANTE**

Per la prima applicazione si consiglia di effettuare un test di compatibilità con la superficie da trattare.

▶ Imballaggio:



12 pcs. x 500 ml netto

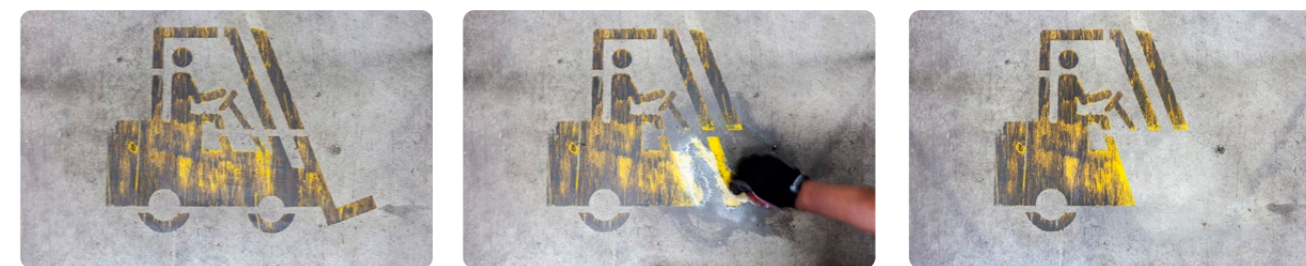

📍 AMPERE Italia S.r.l.  
Sede Operativa  
Via Raspini 17  
10036 Settimo Torinese (TO)

☎ 011 89 68 211

📠 011 89 68 222

✉ [commercialesystem@ampere.com](mailto:commercialesystem@ampere.com)

🌐 [www.amperesystem.com/it](http://www.amperesystem.com/it)

Seguici su



[www.amperesystem.com](http://www.amperesystem.com)

